



## Kapitelübersicht

In diesem Kapitel finden Sie Hinweise zum Fahren mit dem Motorcaravan. Die Hinweise betreffen im Einzelnen:

- die Fahrgeschwindigkeit
- die Bremsen
- die Sicherheitsgurte
- die Sitze einschließlich Kopfstützen
- die Sitzplatzanordnung
- das Schreib-/Leseputl
- das Tanken

### 5.1 Fahren mit dem Motorcaravan



- ▶ Bei dem Basisfahrzeug handelt es sich um ein Nutzfahrzeug (Klein-Lkw). Fahrweise entsprechend umstellen.
- ▶ Vor Fahrtbeginn und auch nach kurzen Fahrtunterbrechungen prüfen, ob die Eintrittstufe vollständig eingefahren ist.
- ▶ Auf den Sitzplätzen, an denen ein Sicherheitsgurt montiert ist, während der Fahrt immer den Sicherheitsgurt anlegen.
- ▶ Nie während der Fahrt den Sicherheitsgurt öffnen.
- ▶ Mitfahrende Personen müssen auf den dafür vorgesehenen Plätzen sitzen bleiben.
- ▶ Die Türverriegelung darf nicht geöffnet werden.
- ▶ Ruckartiges Bremsen vermeiden.
- ▶ Bei der Verwendung eines Navigationsgerätes das Fahrziel nur ändern, wenn das Fahrzeug steht. Deshalb einen Parkplatz oder einen sicheren Halteplatz ansteuern, wenn das Fahrziel geändert werden soll.
- ▶ Während der Fahrt über den Monitor des Navigationsgeräts keine DVD abspielen.



- ▷ Auf schlechten Straßen langsam fahren.
- ▷ Beim Auffahren auf Fähren, beim Überqueren von Unebenheiten und beim Rückwärtsfahren besonders vorsichtig fahren. Größere Fahrzeuge können aufgrund des relativ langen Überhanges ausscheren und unter ungünstigen Bedingungen "aufsetzen". Dabei können der Unterboden oder Teile, die dort angebaut sind, beschädigt werden.



- ▷ Wenn diese Hinweise nicht beachtet werden und deshalb ein Unfall oder ein Schaden entsteht, übernimmt der Hersteller keine Haftung.
- ▷ Die in Kapitel 3 aufgeführten Sicherheitsmaßnahmen müssen eingehalten werden.

### 5.2 Fahrgeschwindigkeit



- ▶ Das Fahrzeug ist mit einem leistungsstarken Motor ausgestattet. So stehen in schwierigen Verkehrssituationen ausreichend Reserven zur Verfügung. Diese hohe Leistung ermöglicht eine hohe Endgeschwindigkeit und erfordert überdurchschnittliches fahrerisches Können.
- ▶ Das Fahrzeug bietet eine große Angriffsfläche für Wind. Besondere Gefahr droht bei plötzlich auftretendem Seitenwind.



- ▶ Ungleichmäßige oder einseitige Beladung verändert das Fahrverhalten.
- ▶ Auf unbekanntem Straßen können schwierige Fahrbahnverhältnisse herrschen und überraschende Verkehrssituationen auftreten. Passen Sie deshalb im Interesse Ihrer Sicherheit die Fahrgeschwindigkeit der jeweiligen Verkehrssituation und Umgebungssituation an.
- ▶ Die nationalen gesetzlichen Geschwindigkeitsbegrenzungen einhalten.

### 5.3 Bremsen



- ▶ Mängel an der Bremsanlage sofort von einer autorisierten Fachwerkstatt beheben lassen.



- ▷ Blockierbremsungen vermeiden. Bei einer Blockierbremsung bekommen die Reifen mehr oder minder starke "Bremsplatten". Dies mindert den Fahrkomfort. Die Reifen können sogar unbrauchbar werden.

#### Zu Beginn jeder Fahrt

Zu Beginn jeder Fahrt durch eine Test-Bremsung prüfen:

- Funktionieren die Bremsen?
- Reagieren die Bremsen gleichmäßig?
- Bleibt das Fahrzeug beim Bremsen in der Spur?

### 5.4 Sicherheitsgurte

Das Fahrzeug ist im Wohnbereich an den Sitzplätzen, an denen vom Gesetzgeber ein Sicherheitsgurt vorgeschrieben ist, mit Sicherheitsgurten ausgestattet. Für das Anschnallen gelten die entsprechenden nationalen Bestimmungen.



- ▶ Vor der Fahrt anschnallen und während der Fahrt angeschnallt bleiben.
- ▶ Gurtbänder nicht beschädigen oder einklemmen. Beschädigte Sicherheitsgurte von einer autorisierten Fachwerkstatt auswechseln lassen.
- ▶ Die Gurtbefestigungen, die Aufrollautomatik und die Gurtschlösser nicht verändern.
- ▶ Verschraubung der Sicherheitsgurte von Zeit zu Zeit auf festen Sitz prüfen.
- ▶ Jeden Sicherheitsgurt nur für **eine** erwachsene Person verwenden.
- ▶ Gegenstände nicht zusammen mit Personen angurten.
- ▶ Sicherheitsgurte sind für Personen mit einer Körpergröße unter 150 cm nicht ausreichend. In diesem Fall zusätzlich Rückhaltevorrichtungen verwenden. Prüfzertifikat beachten.
- ▶ Kinderrückhaltesysteme nur an Sitzplätzen mit werkseitig montierten Dreipunktgurten anbringen.
- ▶ Verwendete Sicherheitsgurte nach einem Unfall austauschen (lassen).
- ▶ Während der Fahrt die Rückenlehne des Sitzes nicht zu weit nach hinten neigen. Die Wirkung des Sicherheitsgurtes ist sonst nicht mehr gewährleistet.



## 5.4.1 Sicherheitsgurt richtig anlegen



- ▶ Das Gurtband nicht verdrehen. Das Gurtband muss glatt am Körper anliegen.
- ▶ Beim Anlegen des Sicherheitsgurts korrekte Sitzhaltung einnehmen.

Der Sicherheitsgurt ist richtig angelegt, wenn zwischen Körper und Sicherheitsgurt noch eine Faustbreite Platz ist.

## 5.5 Fahrersitz und Beifahrersitz



- ▶ Vor Fahrtbeginn alle drehbaren Sitze in Fahrtrichtung drehen und arretieren.
- ▶ Die Sitze während der Fahrt in Fahrtrichtung arretiert lassen und nicht verdrehen.

Der Fahrersitz und der Beifahrersitz sind Bestandteil des Basisfahrzeugs. Das Einstellen der Sitze ist in der Betriebsanleitung des Basisfahrzeugs beschrieben.

## 5.6 Kopfstützen



- ▶ Die Kopfstützen sind nicht bei allen Modellen einstellbar.

Kopfstützen vor Fahrtbeginn so einstellen, dass der Hinterkopf etwa in Ohrhöhe abgestützt wird.

## 5.7 Sitzplatzanordnung



- ▶ Während der Fahrt dürfen sich Personen nur auf den zugelassenen Sitzplätzen aufhalten. Die zulässige Anzahl der Sitzplätze den Fahrzeugpapieren entnehmen.
- ▶ Während der Fahrt ist das Sitzen auf den Längssitzbänken verboten.
- ▶ An Sitzplätzen gilt die Anschnallpflicht.

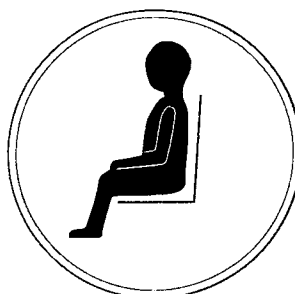

DET00003

Bild 3 Symbol Sitzplatz

Sitzplätze, die während der Fahrt benutzt werden können, sind mit einem Aufkleber (Bild 3) ausgestattet.



## 5.8 Schreib-/Leseputz



- ▶ Während der Fahrt muss das Schreib-/Leseputz geschlossen sein.



- ▷ Wenn ein Beifahrerairbag vorhanden ist, ist das Schreib-/Leseputz arretiert und kann nicht aufgestellt werden.



Bild 4 Schreib-/Leseputz

Der Motorcaravan ist je nach Modell mit einem Schreib-/Leseputz (Bild 4) ausgestattet.

## 5.9 Dieselkraftstoff tanken



- ▶ Beim Tanken, auf Fähren oder in der Garage darf kein Gerät (z. B. Heizung oder Kühlschrank) in Betrieb sein, wenn es mit offener Flamme betrieben wird. Explosionsgefahr!

Der Kraftstoff-Einfüllstutzen befindet sich außen am Fahrzeug, vorne links.



## Kapitelübersicht

In diesem Kapitel finden Sie Hinweise zum Aufstellen des Fahrzeugs.

Die Hinweise betreffen im Einzelnen:

- die Feststellbremse
- die Eintrittstufe
- die Bedienung der Stützen
- den 230-V-Anschluss
- den Kühlschrank



- ▷ Das Fahrzeug so aufstellen, dass es möglichst waagrecht steht. Bei Bedarf Auffahrkeile verwenden. Das Wasser aus der Duschwanne kann sonst nicht richtig ablaufen.
- ▷ Das Fahrzeug gegen Wegrollen sichern.
- ▷ Tiere (insbesondere Mäuse) können im Wageninneren erhebliche Schäden anrichten. Um dies zu vermeiden, das Fahrzeug nach dem Aufstellen regelmäßig auf Schäden oder entsprechende Spuren von Tieren untersuchen.

### 6.1 Feststellbremse

Beim Abstellen des Fahrzeugs die Feststellbremse fest anziehen.



- ▷ Bei Frostgefahr die Feststellbremse ab und zu lösen und wieder anziehen. So wird ein Festfrieren oder Festrostern vermieden. Vor dem Lösen der Feststellbremse das Fahrzeug gegen Wegrollen sichern.

### 6.2 Eintrittstufe

Zum Aussteigen aus dem Fahrzeug die Eintrittstufe ganz ausfahren.

### 6.3 Auffahrkeile



- ▷ Auffahrkeile gehören nicht zum Lieferumfang. Der Zubehörhandel bietet verschiedene Modelle an.

Zum waagrechten Abstellen des Fahrzeugs ermöglichen Auffahrkeile einen Höhenausgleich bei Steigungen und unebenen Standflächen.



## 6.4 Stützen

### 6.4.1 Allgemeine Hinweise



- ▷ Die angebauten Stützen nicht als Wagenheber verwenden. Die Stützen dienen nur der Stabilisierung des abgestellten Fahrzeugs gegen das Einfedern der Hinterachse.
- ▷ Beim Aufstellen des Fahrzeugs darauf achten, dass die Stützen gleichmäßig belastet werden.
- ▷ Die Stützen vor dem Wegfahren bis zum Anschlag nach oben drehen, vollständig einfahren und sichern.



- ▷ Bei weichem oder nachgiebigem Untergrund eine großflächige Platte unter die Stützen legen, um ein Einsinken in den Untergrund zu vermeiden.

### 6.4.2 Hubstützen



- ▷ Je nach Modell besitzt der Sechskant ein Gelenk, mit dem der aufgesteckte Steckschlüssel in eine günstigere Position zum Drehen gebracht werden kann.

Damit eine einwandfreie Funktion gewährleistet ist, die Innenrohre der Hubstützen regelmäßig reinigen und fetten.

Je nach Modell sind die Hubstützen in der Länge verstellbar.



Bild 5 Hubstütze

- Ausfahren:**
- Am Sechskant (Bild 5,1) den Steckschlüssel aufstecken und drehen, bis die Hubstütze senkrecht nach unten steht.
  - Wenn die Länge der Hubstütze verstellbar ist, den Splint (Bild 5,4) aus der Stützfußverlängerung (Bild 5,5) herausziehen.
  - Stützfußverlängerung auf die gewünschte Länge herausziehen.
  - Splint in Stützfußverlängerung stecken.
  - Am Sechskant drehen, bis die Hubstütze am Boden vollständig aufliegt und das Fahrzeug waagrecht steht.
- Einfahren:**
- Am Sechskant (Bild 5,1) den Steckschlüssel aufstecken und drehen, bis die Hubstütze wieder vom Boden frei ist.
  - Wenn die Länge der Hubstütze verstellbar ist, den Splint (Bild 5,4) aus der Stützfußverlängerung (Bild 5,5) herausziehen.



- Stützfußverlängerung (Bild 5,5) ganz einschieben und Splint (Bild 5,4) in die vorgesehene Bohrung an der Stützfußverlängerung stecken.
  - Am Sechskant (Bild 5,1) drehen, bis die Hubstütze nach oben geschwenkt ist und die Führung (Bild 5,2) ganz am Ende des Schlitzes (Bild 5,3) ansteht.
- ▷ Vor Fahrtbeginn beachten: Sind alle Hubstützen vollständig eingefahren, alle Stützfußverlängerungen ganz eingeschoben und mit dem Splint gesichert?

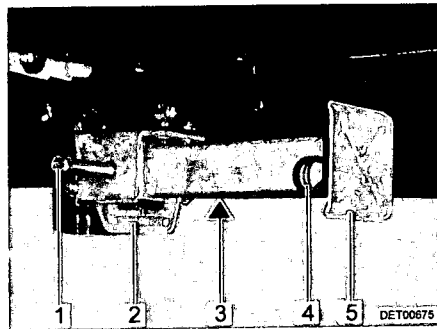

### 6.5 230-V-Anschluss

Das Fahrzeug kann an eine 230-V-Versorgung angeschlossen werden (siehe Kapitel 9).

### 6.6 Kühlschrank

Der 12-V-Betrieb des Kühlschranks funktioniert nur, wenn der Fahrzeugmotor läuft. Wenn der Fahrzeugmotor abgestellt ist, den Kühlschrank auf 230-V-Betrieb oder Gasbetrieb umstellen.



## Motorcaravan aufstellen

---







## Kapitelübersicht

In diesem Kapitel finden Sie Hinweise zum Wohnen im Fahrzeug.  
Die Hinweise betreffen im Einzelnen:

- das Öffnen und Schließen der Türen und Außenklappen
- das Lüften des Fahrzeugs
- das Öffnen und Schließen der Fenster und Rollos
- das Öffnen und Schließen der Dachhauben
- das Umbauen von Tischen
- die Leuchten
- die Benutzung der Betten

### 7.1 Türen



- ▶ Nur mit verriegelten Türen fahren.



- ▷ Das Verriegeln der Türen kann verhindern, dass sich die Türen von selbst öffnen, z. B. bei einem Unfall.
- ▷ Verriegelte Türen verhindern auch das ungewollte Eindringen von außen, z. B. bei Ampelstopp. Im Notfall erschweren verriegelte Türen jedoch Helfern den Zugang in das Fahrzeuginnere.
- ▷ Beim Verlassen des Fahrzeugs immer die Türen verriegeln.
- ▷ Die Schlösser der Fahrertür und der Beifahrertür sind je nach Modell Bestandteil des Basisfahrzeugs. Bei diesen Modellen ist das Öffnen und Schließen der Fahrertür und der Beifahrertür in der Bedienungsanleitung des Basisfahrzeugs beschrieben.

#### 7.1.1 Eingangstür, außen

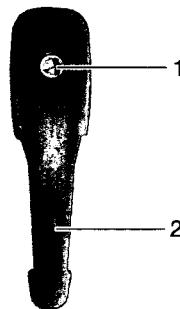

BUE00718

Bild 6 Türschloss Eingangstür, außen

- Öffnen:**
- Schlüssel in Schließzylinder (Bild 6,1) stecken und drehen, bis das Türschloss entriegelt ist.
  - Schlüssel in Mittelstellung zurückdrehen und abziehen.
  - Am Türgriff (Bild 6,2) ziehen. Die Tür ist geöffnet.
- Verriegeln:**
- Schlüssel in Schließzylinder (Bild 6,1) stecken und drehen, bis das Türschloss verriegelt ist.
  - Schlüssel in Mittelstellung zurückdrehen und abziehen.



### 7.1.2 Eingangstür, innen

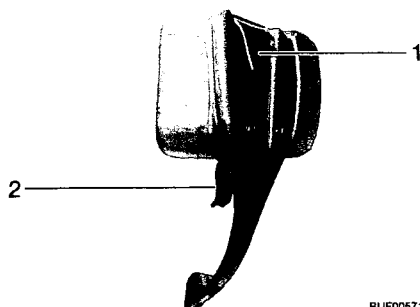

BUE00571

Bild 7 Türschloss Eingangstür, innen, verriegelt

- Öffnen:** ■ Den Hebel (Bild 7,2) drücken.
- Verriegeln:** ■ Den Schieber (Bild 7,1) nach unten drücken.

### 7.1.3 Insektenschutz an der Eingangstür, ausziehbar



- ▷ Den Insektenschutz ganz öffnen, bevor die Eingangstür geschlossen wird.



HYW07675

Bild 8 Insektenschutz

- Schließen:** ■ Insektenschutz an der Leiste (Bild 8,1) ganz herausziehen.
- Öffnen:** ■ Insektenschutz an der Leiste (Bild 8,1) in Ausgangsstellung zurückschieben.

### 7.2 Außenklappen



- ▷ Vor Fahrtbeginn alle Außenklappen schließen und die Klappenschlösser verriegeln.
- ▷ Zum Öffnen und Schließen der Außenklappe alle Schlösser öffnen oder schließen, die an der Außenklappe angebaut sind.



- ▷ Beim Verlassen des Fahrzeugs alle Außenklappen schließen.



Die am Fahrzeug angebauten Außenklappen sind mit einheitlichen Schließzylindern ausgestattet. Deshalb können alle Schlösser mit demselben Schlüssel geöffnet werden.

### 7.2.1 Klappenschloss, ellipsenförmig



- Bei Regen kann Wasser in das geöffnete Klappenschloss eindringen. Deshalb den Schlossgriff schließen.



Bild 9 Klappenschloss, ellipsenförmig, verschlossen

*Öffnen:*

- Schlüssel in Schließzylinder (Bild 9,1) stecken und eine viertel Umdrehung entgegen dem Uhrzeigersinn drehen. Schlossgriff (Bild 9,2) schnappt heraus.
- Schlüssel abziehen.
- Schlossgriff eine viertel Umdrehung entgegen dem Uhrzeigersinn drehen. Das Klappenschloss ist geöffnet.

*Schließen:*

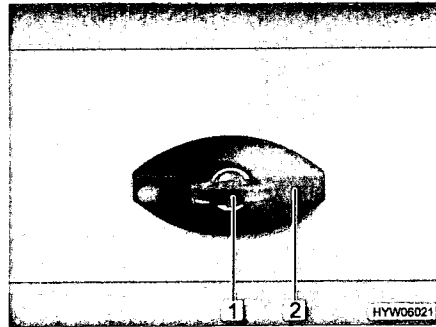
- Außenklappe vollständig schließen.
- Schlossgriff im Uhrzeigersinn drehen, bis er waagrecht steht. Das Klappenschloss ist jetzt eingerastet, jedoch noch nicht verriegelt.
- Schlüssel in Schließzylinder stecken.
- Schlossgriff mit eingestecktem Schlüssel eindrücken und Schlüssel eine viertel Umdrehung im Uhrzeigersinn drehen. Der Schlossgriff bleibt verriegelt.
- Schlüssel abziehen.

### 7.3 Lüften



- Der Sauerstoff im Fahrzeuginneren wird durch die Atmung und durch den Betrieb von gasbetriebenen Einbaugeräten verbraucht. Daher muss der Sauerstoff ständig ersetzt werden. Zu diesem Zweck sind im Fahrzeug Zwangslüftungen (z. B. Dachhauben mit Zwangslüftung, Pitzdachlüfter oder Bodenlüfter) eingebaut. Zwangslüftungen weder von innen noch von außen abdecken, z. B. mit einer Wintermatte, oder zustellen. Zwangslüftungen von Schnee und Laub freihalten. Es droht Erstickungsgefahr durch erhöhten CO<sub>2</sub>-Gehalt.



- ▷ Bei bestimmten Witterungsverhältnissen kann trotz ausreichender Belüftung an metallischen Gegenständen Kondenswasser auftreten (z. B. an der Boden-Fahrwerk-Verschraubung).
- ▷ An Durchbrüchen (z. B. Pilsdachlüftern, Dachhaubenrändern, Steckdosen, Einfüllstutzen, Klappen usw.) können zusätzliche Kältebrücken entstehen.

## Kondenswasser

Durch häufiges und gezieltes Lüften für ständigen Luftaustausch sorgen. Nur auf diese Weise wird verhindert, dass sich bei kühler Witterung Kondenswasser bildet. Wenn Heizleistung, Luftverteilung und Lüftung aufeinander abgestimmt sind, lässt sich in kühlen Jahreszeiten ein angenehmes Wohnklima schaffen. Um Zugluft zu vermeiden, die Luftaustrittsdüsen am Armaturenbrett schließen und die Luftverteilung des Basisfahrzeugs auf Umluft stellen. Das Fahrzeug bei längerer Standzeit ab und zu gut durchlüften, v. a. im Sommer, weil Hitzestau möglich ist.

## 7.4 Fenster



- ▷ Die Fenster sind mit Verdunklungsrollo und Insektenschutzrollo ausgestattet. Verdunklungsrollo und Insektenschutzrollo schnappen nach Lösen der Verriegelung durch Zugkraft selbstständig in die Ausgangsstellung zurück. Um die Zugmechanik nicht zu beschädigen, das Verdunklungsrollo oder Insektenschutzrollo festhalten und langsam in die Ausgangsstellung zurückführen.
- ▷ Rollos nicht über einen längeren Zeitraum geschlossen halten, da sonst mit erhöhter Materialermüdung zu rechnen ist.
- ▷ Wenn das Verdunklungsrollo vollständig geschlossen ist, kann es bei starker Sonneneinstrahlung zu einem Hitzestau zwischen dem Verdunklungsrollo und der Fensterscheibe kommen. Das Fenster kann beschädigt werden. Deshalb bei starker Sonneneinstrahlung das Verdunklungsrollo nur zu 2/3 schließen.
- ▷ Vor Fahrtbeginn die Fenster schließen.
- ▷ Je nach Witterung die Fenster so weit schließen, dass keine Feuchtigkeit eindringen kann.
- ▷ Zum Öffnen und Schließen der Ausstellfenster alle Verriegelungshebel öffnen oder schließen, die am Ausstellfenster angebaut sind.



- ▷ Beim Verlassen des Fahrzeugs immer die Fenster schließen.
- ▷ Im Inneren der Acrylglas-Doppelscheibe kann sich bei starken Temperaturunterschieden oder extremen Witterungsverhältnissen ein leichter Beschlag aus Kondenswasser bilden. Die Scheibe ist so konstruiert, dass bei steigenden Außentemperaturen das Kondenswasser wieder verdunsten kann. Eine Beschädigung der Acrylglas-Doppelscheibe durch Kondenswasser ist nicht zu befürchten.

### 7.4.1 Ausstellfenster mit Automatik-Ausstellern



- ▷ Das Fenster ganz öffnen, um die Arretierung freizugeben. Wenn die Arretierung nicht freigegeben und das Fenster trotzdem geschlossen wird, kann das Fenster wegen des großen Gegendrucks reißen.
- ▷ Beim Ausstellen der Ausstellfenster darauf achten, dass keine Verwindungen auftreten. Ausstellfenster gleichmäßig ausstellen und schließen.
- ▷ Wenn der Verriegelungshebel mit einem Sicherungsknopf ausgestattet ist, bei jeder Bedienung des Verriegelungshebels den Sicherungsknopf drücken.



Bild 10 Verriegelungshebel in Stellung "geschlossen"



Bild 11 Ausstellfenster mit Automatik-Aussteller

*Öffnen:*

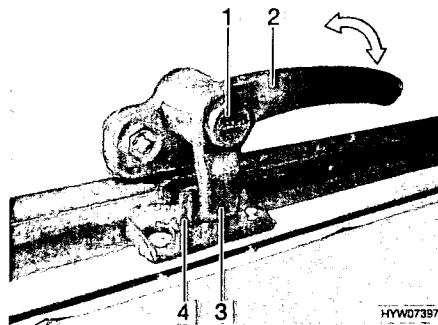
- Sicherungsknopf (Bild 10,1) drücken und gedrückt halten.
- Den Verriegelungshebel (Bild 10,2) eine viertel Umdrehung zur Fenstermitte hin drehen.
- Das Ausstellfenster bis zur gewünschten Raststellung öffnen. Der Automatik-Aussteller (Bild 11,1) rastet selbstständig ein.

Das Ausstellfenster bleibt in der gewünschten Stellung arretiert.

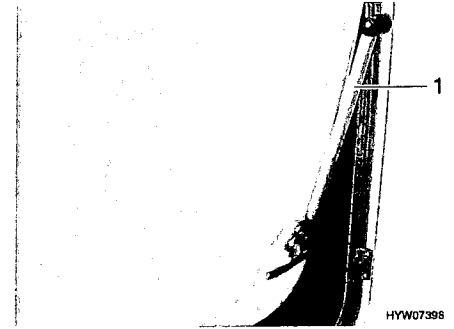
*Schließen:*

- Das Ausstellfenster so weit ausstellen, bis die Arretierung freigegeben wird.
- Das Ausstellfenster schließen.
- Sicherungsknopf (Bild 10,1) drücken und gedrückt halten.
- Den Verriegelungshebel (Bild 10,2) eine viertel Umdrehung zum Fensterrahmen hin drehen. Die Verriegelungsnase (Bild 10,3) am Verriegelungshebel liegt komplett auf der Innenseite der Fensterverriegelung (Bild 10,4).



Bild 12 Verriegelungshebel in Stellung "Dauerbelüftung"

**Dauerbelüftung**

Mit dem Verriegelungshebel lässt sich das Ausstellfenster in zwei verschiedene Stellungen bringen:

- in Stellung "Dauerbelüftung" (Bild 12)
- in Stellung "fest verschlossen" (Bild 10)

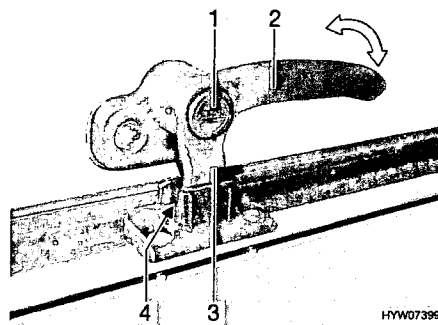
Um das Ausstellfenster in Stellung "Dauerbelüftung" zu bringen:

- Sicherungsknopf (Bild 12,1) drücken und gedrückt halten.
- Den Verriegelungshebel (Bild 12,3) eine viertel Umdrehung zur Fenstermitte hin drehen.
- Ausstellfenster leicht nach außen drücken.



- Den Verriegelungshebel wieder zurückdrehen. Die Verriegelungsnase (Bild 12,3) am Verriegelungshebel dabei in die Aussparung der Fensterverriegelung (Bild 12,4) einfahren.
- Sicherungsknopf (Bild 12,1) loslassen.
- Sicherstellen, dass der Sicherungsknopf nicht hineingedrückt ist, sondern den Verriegelungshebel sichert.

Das Ausstellfenster darf während der Fahrt nicht in Stellung "Dauerbelüftung" stehen.

Bei Regen kann Spritzwasser in den Wohnbereich eindringen, wenn das Ausstellfenster in Stellung "Dauerbelüftung" steht. Deshalb die Ausstellfenster vollständig schließen.

## 7.4.2 Verdunklungsrollo und Insektenschutzrollo



- ▷ Die Rollos vor der Fahrt öffnen. Wenn die Rollos geschlossen sind, kann die Federwelle durch die Erschütterungen beschädigt werden.

Die Fenster sind mit Verdunklungsrollo und Insektenschutzrollo ausgestattet. Verdunklungsrollo und Insektenschutzrollo lassen sich getrennt voneinander bedienen.



Bild 13 Ausstellfenster

### Verdunklungsrollo

Das Verdunklungsrollo befindet sich im oberen Rollokasten.

*Schließen:*

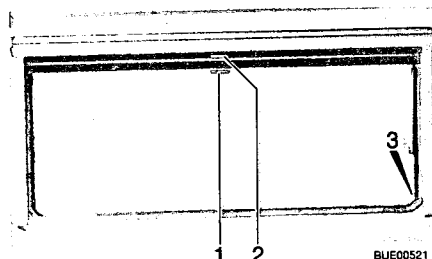
- Verdunklungsrollo am Griff (Bild 13,2) nach unten ziehen. Wenn das Verdunklungsrollo ganz geschlossen wird, das Verdunklungsrollo auf beiden Seiten am Fensterrahmen in die Arretierung (Bild 13,3) einhängen.

*Öffnen:*

- Wenn das Verdunklungsrollo vollständig geschlossen ist: Den Griff (Bild 13,2) nach unten drücken und den Griff dabei leicht nach innen ziehen. Das Verdunklungsrollo aus den Arretierungen links und rechts am Fensterrahmen aushängen.
- Wenn sich das Verdunklungsrollo in Zwischenposition befindet: Den Griff (Bild 13,2) leicht nach unten ziehen, bis sich die Arretierung gelöst hat.
- Verdunklungsrollo am Griff langsam zurückführen.

### Insektenschutzrollo

Das Insektenschutzrollo befindet sich im oberen Rollokasten.

*Schließen:*

- Insektenschutzrollo am Griff (Bild 13,1) nach unten ziehen und auf beiden Seiten am Fensterrahmen in die Arretierung (Bild 13,3) einhängen.



- Öffnen:**
- Griff (Bild 13,1) nach unten drücken und den Griff dabei leicht nach innen ziehen. Das Insektenschutzrollo aus den Arretierungen links und rechts am Fensterrahmen aushängen.
  - Insektenschutzrollo am Griff langsam zurückführen.

### 7.4.3 Dachfenster mit Dreh-Ausstellern



- ▷ Beim Ausstellen des Dachfensters darauf achten, dass keine Verwindungen auftreten. Dachfenster gleichmäßig ausstellen und schließen.



Bild 14 Verriegelungshebel in Stellung "geschlossen"



Bild 15 Dachfenster mit Dreh-Ausstellern, geöffnet

- Öffnen:**
- Den Verriegelungshebel (Bild 14,3) eine viertel Umdrehung zur Fenstermitte hin drehen.
  - Dachfenster bis zur gewünschten Stellung öffnen und mit Rändelknopf (Bild 15,1) feststellen.

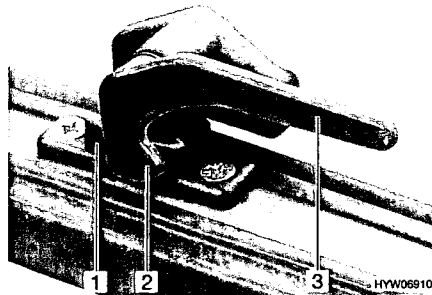
Das Dachfenster bleibt in der gewünschten Stellung arretiert.

- Schließen:**
- Rändelknopf (Bild 15,1) drehen, bis Arretierung freigegeben wird.
  - Das Dachfenster schließen.
  - Den Verriegelungshebel (Bild 14,3) eine viertel Umdrehung zum Fensterrahmen hin drehen. Die Verriegelungsnase (Bild 14,2) liegt auf der Innenseite der Fensterverriegelung (Bild 14,1).

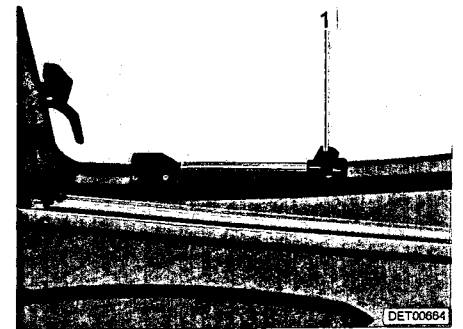

Bild 16 Verriegelungshebel in Stellung "Dauerbelüftung"

#### Dauerbelüftung

Mit dem Verriegelungshebel lässt sich das Dachfenster in 2 verschiedene Stellungen bringen:

- in Stellung "Dauerbelüftung" (Bild 16)
- in Stellung "fest verschlossen" (Bild 14)

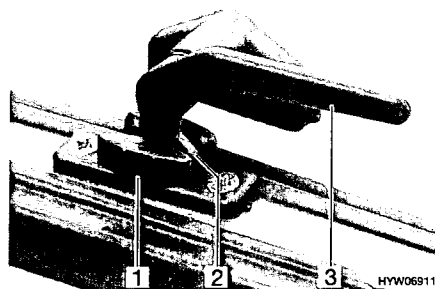

Um das Dachfenster in Stellung "Dauerbelüftung" zu bringen:

- Den Verriegelungshebel (Bild 16,3) eine viertel Umdrehung zur Fenstermitte hin drehen.
- Das Dachfenster leicht nach außen drücken.
- Den Verriegelungshebel wieder zurückdrehen. Die Verriegelungsnase (Bild 16,2) dabei in die Aussparung der Fensterverriegelung (Bild 16,1) einfahren.

Das Dachfenster darf während der Fahrt nicht in Stellung "Dauerbelüftung" stehen.

Bei Regen kann Spritzwasser in den Wohnbereich eindringen, wenn das Dachfenster in Stellung "Dauerbelüftung" steht. Deshalb das Dachfenster vollständig schließen.

## 7.4.4 faltverdunklung und Insektenschutz



Bild 17 Dachfenster

**Faltverdunklung** Die faltverdunklung (Bild 17,3) ist mit dem Insektenschutz (Bild 17,1) fest verbunden.

- Schließen:*
- Die faltverdunklung in der Mitte des Abschluss-Stabes (Bild 17,4) fassen und vorsichtig nach unten ziehen.
  - Die faltverdunklung an der gewünschten Position loslassen. Die faltverdunklung bleibt in dieser Position stehen.

- Öffnen:*
- Die faltverdunklung am Abschluss-Stab (Bild 17,4) langsam zurückführen.

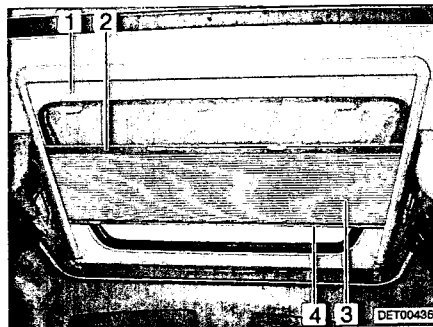
**Insektenschutz** Der Insektenschutz ist mit der faltverdunklung fest verbunden. Beim Öffnen des Insektenschutzes wird die faltverdunklung mitgeführt.

- Schließen:*
- Den Insektenschutz in der Mitte des Abschluss-Stabes (Bild 17,2) fassen und vorsichtig ganz nach unten ziehen.

- Öffnen:*
- Den Insektenschutz am Abschluss-Stab der faltverdunklung (Bild 17,4) langsam zurückführen.

## 7.5 Dachhauben

Je nach Modell sind im Fahrzeug Dachhauben mit oder ohne Zwangslüftung eingebaut. Wenn eine Dachhaube ohne Zwangslüftung eingebaut ist, erfolgt die Zwangslüftung über Pilzdachlüfter.





- ▶ Die Lüftungsöffnungen der Zwangslüftungen stets offen halten. Zwangslüftungen niemals abdecken, z. B. mit einer Wintermatte, oder zustellen. Zwangslüftungen von Schnee und Laub freihalten.



- ▷ Die Dachhauben sind mit einem Insektenschutz und je nach Ausstattung mit einem Verdunklungsrollo bzw. einer faltverdarkung ausgestattet. Das Verdunklungsrollo schnappt nach Lösen der Verriegelung durch Zugkraft selbstständig in die Ausgangsstellung zurück. Um die Zugmechanik nicht zu beschädigen, das Verdunklungsrollo festhalten und langsam in die Ausgangsstellung zurückführen.
- ▷ Rollos nicht über einen längeren Zeitraum geschlossen halten, da sonst mit erhöhter Materialermüdung zu rechnen ist.
- ▷ Wenn das Verdunklungsrollo bzw. die faltverdarkung vollständig geschlossen ist, kann es bei starker Sonneneinstrahlung zu einem Hitze-stau zwischen dem Verdunklungsrollo/der faltverdarkung und der Dachhaube kommen. Die Dachhaube kann beschädigt werden. Deshalb bei starker Sonneneinstrahlung das Verdunklungsrollo/die faltverdarkung nur zu 2/3 schließen. Die Dachhaube leicht öffnen oder in Lüftungsstellung bringen.
- ▷ Je nach Witterung die Dachhauben so weit schließen, dass keine Feuchtigkeit eindringen kann.
- ▷ Die Dachhauben nicht betreten.
- ▷ Vor Fahrtbeginn die Dachhauben schließen.
- ▷ Vor Fahrtbeginn die Verriegelung der Dachhauben prüfen.
- ▷ Die Dichtungen der Dachhauben mindestens 1 x jährlich mit Talkum einreiben.
- ▷ Bei der 1. Jahresinspektion müssen der Innenrahmen der Dachhauben demontiert und die Schraubverbindungen der Halteklammern nachgezogen werden. Verantwortlich für die Veranlassung der Maßnahme ist der Halter des Fahrzeugs.



- ▷ Beim Verlassen des Fahrzeugs immer die Dachhauben schließen.

### 7.5.1 Dachhaube mit Schnappverschluss (Variante 1)



Bild 18 Zwangslüftung

Im Wohnbereich und im Toilettenraum ist eine Dachhaube mit Zwangslüftung (Bild 18,1) eingebaut.

Die Dachhaube kann ein- oder beidseitig hochgestellt werden.

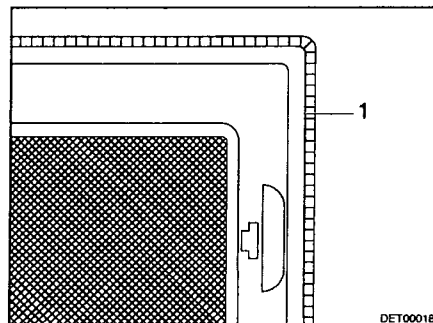

Bild 19 Insektenschutz



Bild 20 Dachhaube, Griff

- Öffnen:**
- Am Griff (Bild 19,2) ziehen.
  - Insektenschutz (Bild 19,1) nach unten klappen.
  - Schnappverschluss (Bild 20,2) zur Innenseite der Dachhaube drücken. Gleichzeitig mit dem Griff (Bild 20,1) die Dachhaube nach oben drücken.
  - Insektenschutz (Bild 19,1) nach oben schwenken, bis er einrastet.

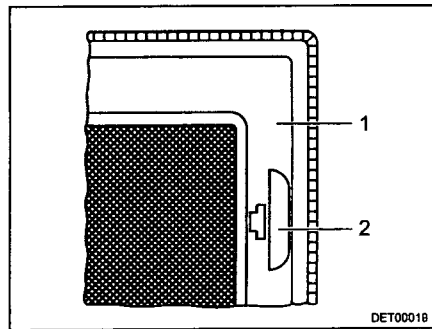
- Schließen:**
- Am Griff (Bild 19,2) ziehen.
  - Insektenschutz (Bild 19,1) nach unten klappen.
  - An beiden Griffen (Bild 20,1) die Dachhaube kräftig nach unten ziehen, bis beide Schnappverschlüsse eingerastet sind.
  - Insektenschutz (Bild 19,1) nach oben schwenken, bis er einrastet.

### Verdunklungsrollo

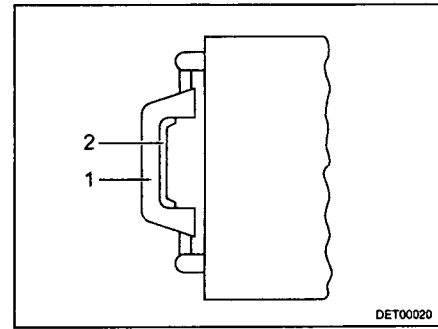
Um das Verdunklungsrollo zu schließen und zu öffnen:



Bild 21 Verdunklungsrollo

- Schließen:**
- Verdunklungsrollo (Bild 21,1) am Griff (Bild 21,2) ziehen und Haken (Bild 21,3) in die Öffnung (Bild 21,4) einhängen.
- Öffnen:**
- Haken (Bild 21,3) aus der Öffnung (Bild 21,4) ziehen und Verdunklungsrollo zurückführen.

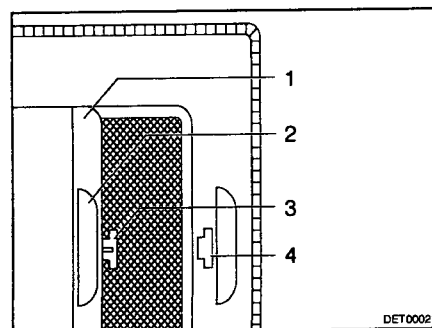

### 7.5.2 Dachhaube mit Schnappverschluss (Variante 2)

Die Dachhaube kann ein- oder beidseitig hochgestellt werden.



Bild 22 Dachhaube mit Schnappverschluss (Variante 2)

*Öffnen:*

- Den Insektenschutz (Bild 22,2) am Griff (Bild 22,1) nach unten ziehen. Der Insektenschutz klappt nach unten.
- Die Dachhaube an beiden Griffen (Bild 22,3) nach oben drücken.
- Den Insektenschutz nach oben klappen und am Rahmen (Bild 22,4) einrasten.

*Schließen:*

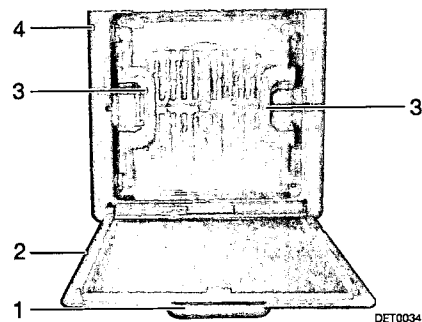
- Den Insektenschutz (Bild 22,2) am Griff (Bild 22,1) nach unten ziehen. Der Insektenschutz klappt nach unten.
- Die Dachhaube an beiden Griffen (Bild 22,3) kräftig nach unten ziehen.
- Den Insektenschutz nach oben klappen und am Rahmen (Bild 22,4) einrasten.

### 7.5.3 Heki-Dachhaube (mini und midi)



Bild 23 Sicherungsknopf an der Heki-Dachhaube



Bild 24 Heki-Dachhaube, Führung

Die Heki-Dachhaube wird einseitig ausgestellt.

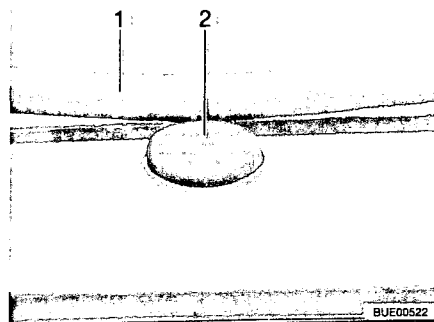
*Öffnen:*

- Den Sicherungsknopf (Bild 23,2) drücken und den Bügel (Bild 23,1) mit beiden Händen nach unten ziehen.
- Den Bügel (Bild 24,1) in den Führungen (Bild 24,2) bis in die hinterste Position (Bild 24,3) ziehen.

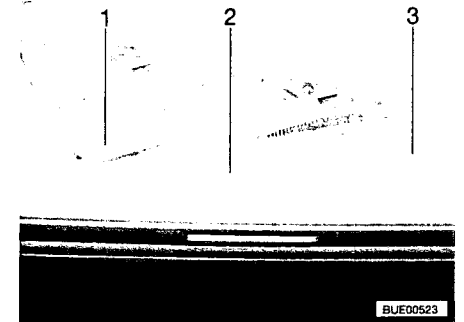
*Schließen:*

- Den Bügel (Bild 24,1) mit beiden Händen leicht nach oben drücken.
- Den Bügel in den Führungen zurückschieben.
- Den Bügel mit beiden Händen nach oben drücken, bis der Bügel oberhalb des Sicherungsknopfes (Bild 23,2) liegt.



Bild 25 Heki-Dachhaube in Lüftungsstellung



Bild 26 Verriegelung Lüftungsstellung

**Lüftungsstellung**

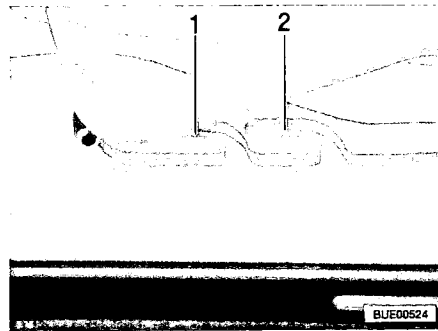
Die Heki-Dachhaube kann in zwei Lüftungsstellungen gebracht werden: Schlechtwetterstellung (Bild 25,1) und Mittelstellung (Bild 25,2). Je nach Modell kann die Dachhaube in der Mittelstellung mit dem Riegel (Bild 26,1) verriegelt werden.

- Den Sicherungsknopf (Bild 23,2) drücken und den Bügel (Bild 23,1) mit beiden Händen nach unten ziehen.
- Den Bügel in den Führungen (Bild 24,2) bis zur gewünschten Stellung ziehen.
- Den Bügel leicht nach oben drücken und in die gewählte Führung (Bild 25,1 oder 2) schieben und ggf. verriegeln.

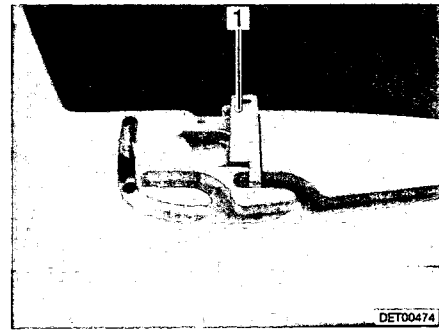
**Faltverdunklung**

Um die Faltverdunklung zu schließen und zu öffnen:

- Schließen:*
- Die Faltverdunklung am Griff ausziehen und an gewünschter Position loslassen. Die Faltverdunklung bleibt in dieser Position stehen.
- Öffnen:*
- Die Faltverdunklung am Griff langsam in Ausgangsstellung schieben.

**Insektenschutz**

Um den Insektenschutz zu schließen und zu öffnen:

- Schließen:*
- Den Insektenschutz am Griff zum gegenüberliegenden Griff der Faltverdunklung ziehen.
- Öffnen:*
- Den Griff am Insektenschutz hinten drücken. Die Arretierung wird gelöst.
  - Den Insektenschutz am Griff langsam zurückführen.

**7.5.4 Kurbelhub-Dachhaube**



Bild 27 Kurbelhub-Dachhaube

Die Kurbelhub-Dachhaube kann mit der Handkurbel geöffnet werden.

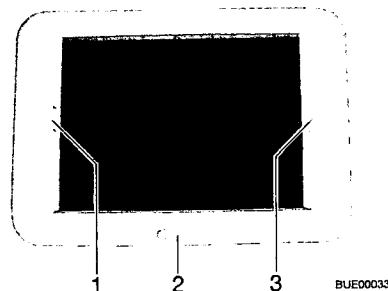

- Öffnen:** ■ Die Handkurbel (Bild 27,2) drehen, bis Widerstand spürbar ist.
- Schließen:** ■ Die Handkurbel drehen, bis die Kurbelhub-Dachhaube geschlossen ist. Nach weiteren zwei bis drei Umdrehungen kann die Kurbelhub-Dachhaube verriegelt werden.  
■ Die Verriegelung prüfen. Dazu mit der Hand gegen das Acrylglas drücken.
- Faltverdunklung** Die Faltverdunklung kann beliebig weit geschlossen werden. Wenn die Faltverdunklung mit dem Insektenschutz verriegelt ist, wird beim Schließen der Faltverdunklung der Insektenschutz mitgeführt.
- Schließen:** ■ Die Faltverdunklung am Griff (Bild 27,3) ziehen und an der gewünschten Position loslassen. Die Faltverdunklung bleibt in dieser Position stehen.
- Öffnen:** ■ Die Faltverdunklung am Griff langsam in Ausgangsstellung schieben.
- Insektenschutz** Wenn der Insektenschutz mit der Faltverdunklung verriegelt ist, wird beim Schließen des Insektenschutzes die Faltverdunklung mitgeführt.
- Schließen:** ■ Den Insektenschutz am Griff (Bild 27,1) zum gegenüberliegenden Griff der Faltverdunklung (Bild 27,3) ziehen und einrasten lassen.
- Öffnen:** ■ Den Griff des Insektenschutzes (Bild 27,1) hinten nach oben drücken und den Insektenschutz an der Faltverdunklung (Bild 27,3) aushängen.  
■ Den Insektenschutz am Griff langsam in Ausgangsstellung schieben.

## 7.6 Hängetisch mit Gelenkstützfuß



Bild 28 Hängetisch vergrößern

Die Ablagefläche des Hängetisches kann durch Einlegen einer Tischplattenverlängerung vergrößert werden.

- Vergrößern:** ■ Rändelschrauben (Bild 28,2) lösen.  
■ Tischplatte vorn leicht anheben und bis zum Anschlag herausziehen. Tischverlängerung (Bild 28,1) ist ganz ausgezogen.  
■ Tisch abstellen.  
■ Tischplattenverlängerung in Tischverlängerung einlegen.  
■ Tischplatte vorn leicht anheben und bis zum Anschlag zurückschieben.  
■ Rändelschrauben festziehen.
- Verkleinern:** ■ Rändelschrauben (Bild 28,2) lösen.  
■ Tischplatte vorn leicht anheben und herausziehen.

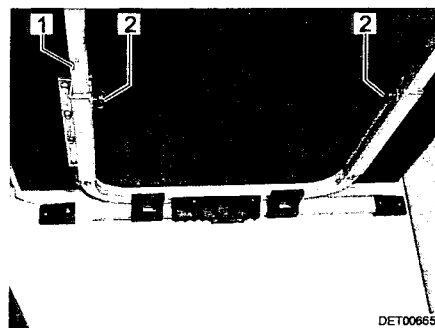

- Tischplattenverlängerung abnehmen und sicher verstauen.
- Tischplatte vorn leicht anheben und bis zum Anschlag zurückschieben. Tischverlängerung (Bild 28,1) ist ganz eingeschoben.
- Tisch abstellen.
- Rändelschrauben festziehen.



Bild 29 Bettunterbau

Der Tisch kann durch den Gelenkstützfuß als Bettunterbau benutzt werden.

*Umbau zum Bettunterbau:*

- Tischplatte (Bild 29,1) vorn leicht anheben.
- Entriegelungsknopf drücken und den unteren Teil des Gelenkstützfußes (Bild 29,2) um 90° umklappen.
- Tischplatte ca. 45° nach oben schwenken und Tisch aus der Halteleiste nehmen.
- Tisch in die untere Halteleiste einsetzen und auf dem Tischfußgelenk abstellen.

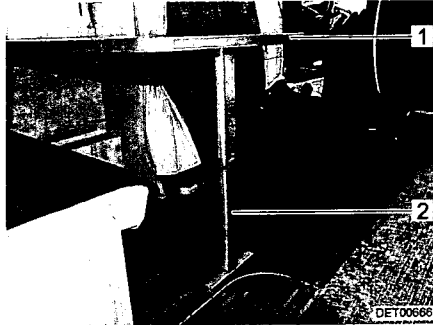
## 7.7 Leuchten



- ▶ Glühlampen und Leuchtenträger können sehr heiß sein.
- ▶ Die Glühlampen und Leuchtenträger vor dem Berühren abkühlen lassen.
- ▶ Wenn die Leuchte eingeschaltet oder noch heiß ist, muss der Sicherheitsabstand zu brennbaren Gegenständen wie Stores oder Vorhängen mindestens 30 cm betragen. Brandgefahr!



- ▷ Je nach Modell sind die Lichtschalter unterschiedlich angeordnet. Die Lichtschalter befinden sich entweder direkt an der entsprechenden Leuchte oder in deren Leuchtbereich, z. B. in der Nähe der Sitzgruppe.

## 7.8 Betten

### 7.8.1 Alkovenbett



- ▶ Das Alkovenbett maximal mit 200 kg belasten.
- ▶ Das Alkovenbett nur benutzen, wenn das Sicherungsnetz aufgespannt ist.
- ▶ Kleinkinder nie unbeaufsichtigt im Alkovenbett lassen.



- ▶ Besonders bei Kleinkindern unter 6 Jahren immer darauf achten, dass sie nicht aus dem Alkovenbett fallen können.
- ▶ Für Kinder geeignete, separate Kinderbetten oder Reisekinderbetten verwenden.



- ▷ Das Alkovenbett nicht ohne Matratze belasten. Das Kunststoff-Formteil kann brechen!



Bild 30 Alkovenbett

**Aufstiegsleiter**

Zum Besteigen des Alkovenbetts die serienmäßig beigelegte Aufstiegsleiter (Bild 30,4) benutzen.

*Einhängen:*

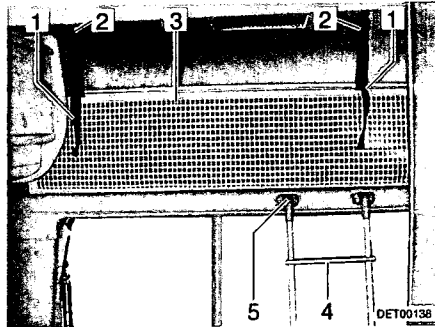
- Die Leiter mit den Holmen in die Halterung (Bild 30,5) an der Alkovenblende einhängen.

**Sicherungsnetz**

Das Sicherungsnetz (Bild 30,3) ist serienmäßig zwischen Matratze und Lattenrost verstaut. Das Sicherungsnetz erst aufspannen, wenn sich die Personen bereits im Alkoven befinden.

*Aufspannen:*

- Die Haltebänder (Bild 30,1) in die Halterungen an der Decke (Bild 30,2) einrasten.

**7.8.2 Hubbett (T-Modell)**

- ▶ Das Hubbett maximal mit 190 kg belasten.
- ▶ Die beiden Hubbettschränke rechts und links mit jeweils maximal 5 kg belasten.
- ▶ Das Hubbett nicht als Gepäckablage benutzen. Nur die für zwei Personen notwendige Bettwäsche darin aufbewahren.
- ▶ Vor Fahrtbeginn das Hubbett mit dem Sicherheitsgurt am Dach sichern. Den Sicherheitsgurt fest anziehen.
- ▶ Das Hubbett nur benutzen, wenn die Absturzsicherungen aufgespannt sind.
- ▶ Kleinkinder nie unbeaufsichtigt im Hubbett lassen.
- ▶ Besonders bei Kleinkindern unter 6 Jahren immer darauf achten, dass sie nicht aus dem Hubbett fallen können.
- ▶ Für Kinder geeignete, separate Kinderbetten oder Reisekinderbetten verwenden.



- ▶ Die Leseleuchten an der Unterseite des Hubbettes ausschalten, wenn das Hubbett abgesenkt wird. Brandgefahr!
- ▶ Die Leseleuchten im Hubbett ausschalten, wenn das Hubbett nach oben geschoben wird. Brandgefahr!



Bild 31 Sicherungsgurt

Das Hubbett befindet sich über der vorderen Sitzgruppe.

#### Hubbett öffnen:

- Leuchten an der Unterseite des Hubbettes ausschalten.
- Kopfstützen an der Sitzgruppe abnehmen.
- Fahrersitz und Beifahrersitz ganz nach vorn schieben.
- Das Rückenpolster der Längssitzbank umlegen.
- Sicherungsgurt (Bild 31,1) am Dach lösen.
- Hubbett mit beiden Händen bis zum Anschlag nach unten ziehen.

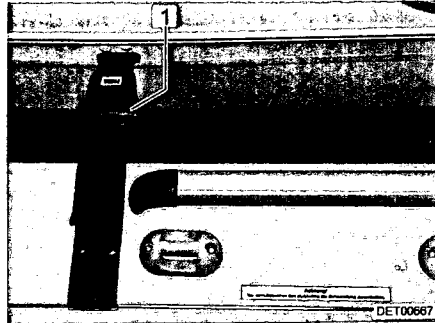
#### Hubbett schließen:

- Leseleuchten im Hubbett ausschalten.
- Haltegurte der Sicherungsnetze lösen und Sicherungsnetze unter die Matratze legen.
- Hubbett mit beiden Händen bis zum Anschlag nach oben drücken.
- Hubbett mit dem Sicherungsgurt (Bild 31,1) am Dach sichern. Sicherungsgurt fest anziehen.



Bild 32 Halterung Aufstiegsleiter



Bild 33 Halterung Sicherungsnetz

#### Aufstiegsleiter

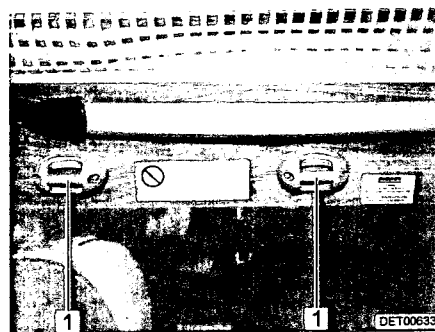
Zum Besteigen des Hubbettes die serienmäßig beigelegte Aufstiegsleiter benutzen.

- Aufstiegsleiter mit beiden Bügeln in die Krampen (Bild 32,1) am Hubbett einhängen.

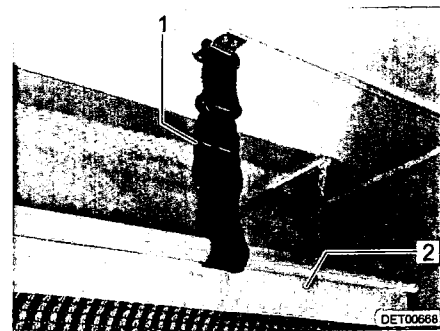



**Sicherungsnetz**

Die Sicherungsnetze (Bild 33,2) mit den Haltegurten sind unter der Matratze verstaut. Die Sicherungsnetze erst aufspannen, wenn sich die Personen bereits im Hubbett befinden.

*Aufspannen:*

- Haltegurte (Bild 33,1) in die Halterungen an der Decke einrasten.

**7.8.3 Etagenbett**



- ▶ Das Etagenbett maximal mit 100 kg belasten.
- ▶ Das obere Etagenbett nur benutzen, wenn die Absturzsicherung angebracht ist.
- ▶ Kleinkinder nie unbeaufsichtigt im Etagenbett lassen.
- ▶ Besonders bei Kleinkindern unter 6 Jahren immer darauf achten, dass sie nicht aus dem Etagenbett fallen können.
- ▶ Für Kinder geeignete, separate Kinderbetten oder Reisekinderbetten verwenden.

Je nach Modell ist der Heckbereich mit einem Etagenbett ausgestattet. Das Etagenbett kann auch als Heckgarage benutzt werden.



Bild 34 Etagenbett (Heck)

*Etagenbett zur Heckgarage umbauen:*

- An der Schlaufe (Bild 34,3) ziehen und den Riegel (Bild 34,1) lösen.
- Den Lattenrost (Bild 34,2) mit der Matratze nach vorn ziehen, bis er einrastet.

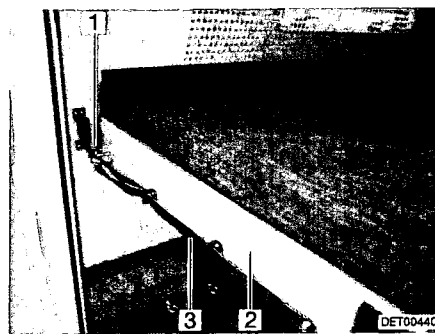

Bild 35 Sicherungsnetz

**Aufstiegsleiter**

Zum Besteigen des oberen Betts die serienmäßig beigelegte Aufstiegsleiter benutzen.

*Einhängen:*

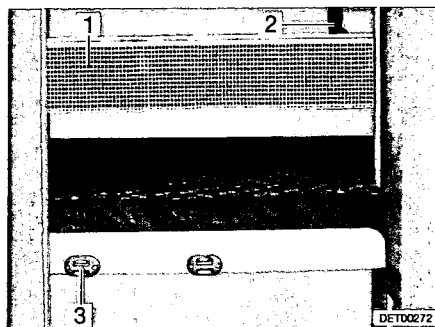
- Die Aufstiegsleiter mit den Holmen in die Halterung (Bild 35,3) an der Blende einhängen.



**Sicherungsnetz** Das Sicherungsnetz (Bild 35,1) ist serienmäßig zwischen Matratze und Lattenrost verstaut. Das Sicherungsnetz erst aufspannen, wenn sich die Person bereits im Bett befindet.

*Aufspannen:* ■ Die Haltebänder (Bild 35,2) in die Halterungen an der Decke einrasten.

#### 7.8.4 Festes Bett (Gasdruckfeder)



Bild 36 Festes Bett

Unter dem Bett befindet sich ein Stauraum. Zum Einräumen oder Ausräumen des Stauraums vom Fahrzeuginneren aus den Lattenrost nach oben klappen.

*Öffnen:* ■ Matratze vorn anheben und auf der Blende ablegen.  
■ Lattenrost anheben. Die Gasdruck-Federn (Bild 36,1) halten den Lattenrost in geöffneter Stellung.

*Schließen:* ■ Lattenrost gegen den Widerstand der Gasdruck-Federn nach unten drücken.  
■ Matratze gegebenenfalls hinter die Blende drücken.

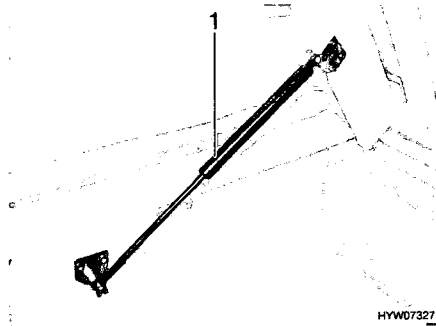

## 7.9 Sitzgruppen zum Schlafen umbauen



- ▷ Je nach Modell kann die Sitzgruppe von der hier dargestellten in Form und Lage abweichen.
- ▷ Je nach Modell muss zusätzlich ein beigelegtes Zusatzpolster zwischen die Sitzpolster gelegt werden.

### 7.9.1 Mittelsitzgruppe



Bild 37 Vor dem Umbau



Bild 38 Nach dem Umbau

- Tisch (Bild 37,3) zum Bettunterbau umbauen (siehe Abschnitt 7.6).
- Je nach Modell die Leiste (Bild 37,4) einlegen oder nach innen ziehen. Die Leiste ist richtig positioniert, wenn sie die Tischplatte ca. 15 - 20 cm hinter dem Tischfuß abstützt.
- Die Sitzpolster (Bild 38,2) zur Mitte ziehen.
- Die Rückenpolster (Bild 38,1) zwischen die Sitzpolster und die Wand legen.

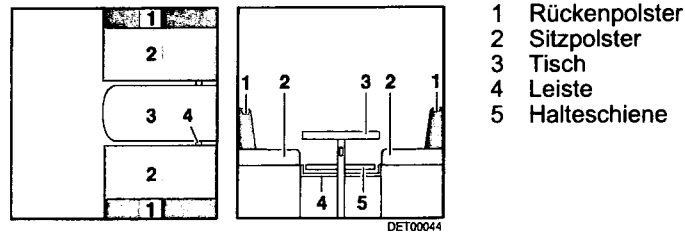

### 7.9.2 Bugsitzbank mit Längssitzbank (ausziehbar)

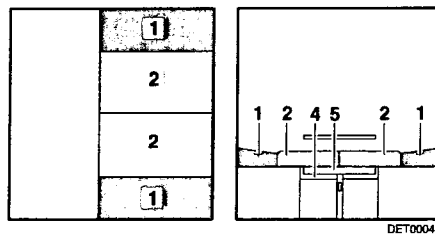

- ▷ Nicht auf der herausgezogenen Bettkasten-Verlängerung der Längssitzbank stehen. Die Längssitzbank kann dadurch beschädigt werden.



Bild 39 Vor dem Umbau



Bild 40 Während des Umbaus

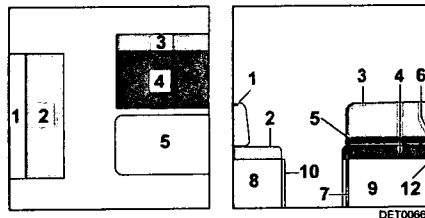

Bild 41 Nach dem Umbau

- 1 Rückenpolster, Längssitzbank
- 2 Sitzpolster, Längssitzbank
- 3 Rückenpolster, Bugsitzbank
- 4 Sitzpolster, Bugsitzbank
- 5 Tischplatte
- 6 obere Halteschiene
- 7 Tischfuß
- 8 Bettkasten, Längssitzbank
- 9 Bettkasten, Bugsitzbank
- 10 Bettkasten-Verlängerung
- 11 Sitzplatte, Längssitzbank
- 12 untere Halteschiene
- 13 Zusatzpolster, lang
- 14 Zusatzpolster, kurz
- 15 Zusatzpolster, kurz

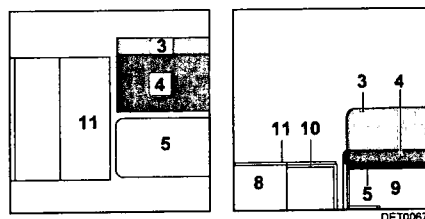
- T-Modell: Zusätzliche Bodenplatte an der Stufe zum Fahrerbereich einlegen, um eine ebene Auflagefläche zu erreichen.
- Das Rückenpolster (Bild 39,1) und das Sitzpolster (Bild 39,2) der Längssitzbank abnehmen und beiseite legen.
- Hängetisch zum Bettunterbau umbauen (siehe Abschnitt 7.6).
- Sitzplatte (Bild 40,11) der Längssitzbank nach oben klappen.
- Bettkasten-Verlängerung (Bild 40,10) an der Längssitzbank etwas anheben.
- Bettkasten-Verlängerung (Bild 40,10) an der Längssitzbank bis zum Anschlag herausziehen.
- Sitzplatte der Längssitzbank nach unten klappen.
- Sitzplatte der Längssitzbank aufklappen.
- Das Sitzpolster (Bild 41,2) der Längssitzbank auf die Bettkasten-Verlängerung der Längssitzbank legen.
- Das Rückenpolster (Bild 41,1) der Längssitzbank zwischen das Sitzpolster und die Außenwand legen.
- Das Sitzpolster (Bild 41,4) der Bugsitzbank auf die Tischplatte legen.
- Das Rückenpolster (Bild 41,3) der Bugsitzbank zwischen das Sitzpolster und die Rückenlehne legen.

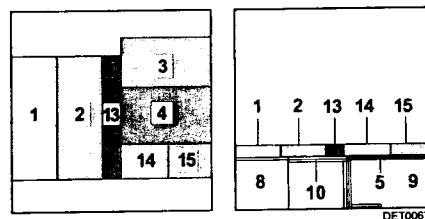

- Zwei kurze Zusatzpolster (Bild 41,14 und 15) vor das Sitzpolster (Bild 41,4) legen.
- Das lange Zusatzpolster (Bild 41,13) auf die Bettkasten-Verlängerung legen.

### 7.9.3 Bugsitzbank (Notbett)

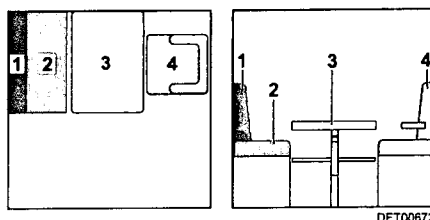

- 1 Rückenpolster
- 2 Sitzpolster
- 3 Tisch
- 4 Fahrersitz
- 5 Zusatzpolster

Bild 42 Vor dem Umbau



Bild 43 Nach dem Umbau

- Fahrersitz (Bild 42,4) drehen und ganz nach vorn schieben.
- Tisch (Bild 42,3) zum Bettunterbau umbauen (siehe Abschnitt 7.6).
- Das Sitzpolster (Bild 43,2) nach vorn ziehen.
- Das Rückenpolster (Bild 43,1) zwischen das Sitzpolster und die Rückwand legen.
- Das Zusatzpolster (Bild 43,5) auf den Fahrersitz legen.
- Fahrersitz (Bild 43,4) gegebenenfalls wieder nach hinten schieben.

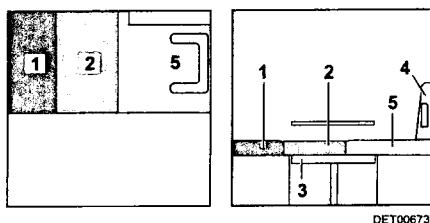